

ワコムスカウントートップ型浄水器 WACOMS TRUST / WS300-C1 取扱説明書

この度は、ワコムスカウントートップ型浄水器をお買い求めいただきまして、誠にありがとうございます。
今後長くご愛用いただくためにも、ご使用前にこの取扱説明書をよくお読みのうえ、正しくご使用ください。
また、お読みになった後も、必要に応じてすぐ確認できるよう、大切に保管してください。

ワコムスカウントートップ型浄水器は定期的なメンテナンスを必要とします。本製品は日本国内専用です。
※飲用基準に適合した上水道水以外を原水に使用しないでください。
保証対象外となります。あらかじめご了承ください。

保証書は、「取付日、取付店（販売店）名、製造番号」の記入を必ずお確かめください。

保証書付き

製造元

FHS | FOREST
HOME
SERVICE

株式会社フォレストホームサービス
〒601-8141 京都府京都市南区上鳥羽卯ノ花 70-1

お客様相談窓口



0800-170-4010

（月～土曜日 10：00～19：00 受付）

※電話が繋がらない場合は、下記の弊社ホームページにて営業日・営業時間をご確認ください。

<http://www.forest-hs.com/>

はじめに

安全上のご注意

各部の名称

取り付け・設置上のご注意

蛇口レバー使用上のご注意

造水方法の手順

LED表示パターン

点検とお手入れ方法

故障かな？と思ったら

製品仕様

保証・アフターサービス

保証書

目次

| | | | |
|--------------|-----|--------------------------|-----|
| 目次 | 2 | 故障かな？と思ったら | 1 2 |
| はじめに | 3 | 製品仕様 | 1 3 |
| ・取扱説明書について | | ・使用上のご注意 | |
| ・水に関する表記について | | | |
| ・逆浸透膜について | | | |
| 安全上のご注意 | 4 | 保証・アフターサービス | 1 4 |
| ・表示の分類 | | ・保証について | |
| ・図記号の種類 | | ・保証期間について | |
| | | ・移設する場合について | |
| | | ・アフターサービス（点検・修理等）を依頼する前に | |
| | | ・ご質問・お問い合わせについて | |
| 各部の名称 | 6 | 保証書 | 1 5 |
| 取り付け・設置上のご注意 | 9 | お客様相談窓口 | 1 6 |
| 蛇口レバー使用上のご注意 | 9 | | |
| 造水方法の手順 | 1 0 | | |
| LED（造水動作） | 1 0 | | |
| 表示パターン | 1 0 | | |
| 点検とお手入れ方法 | 1 0 | | |
| ・日常の点検・お手入れ | | | |
| オートフラッシング機能 | | | |
| 浄水器外側のお手入れ | | | |
| ・定期点検・お手入れ | | | |
| フィルター交換 | | | |
| その他消耗品の交換 | | | |
| 貯水タンク内のお手入れ | | | |

※ 本製品は日本国内用に設計されています。
日本国外での使用は保証対象外となりますのであらかじめご了承ください。

はじめに

取扱説明書について

- ・取扱説明書の内容は、製品の性能・機能の向上により予告なしに変更することがあります。
- ・取扱説明書の内容を、無断で転写、複写することを禁じます。

水に関する表記について

この取扱説明書内における水に関する表記は、下記の表をご参考ください。

| 原水 | 浄水 | 造水 | 廃棄水 | 通水 |
|----------------------|---|---------------|--|-----------------|
| 上水道等の浄水可能な淡水（*1）のこと。 | 原水から不純物を限りなく除去し、日本の水道水質基準を満たす、飲料に適したきれいな水にすること。 | 浄水した水を造り出すこと。 | 逆浸透膜フィルター通水後、浄水とともに生成される不純物を多く含んだ水のこと。 | （フィルターに）水を通すこと。 |

*1：基本的には水道水のことですが、雨水・風呂水・河川水・プールの水・ため池の水・かん水等の水道水以外の淡水も含まれます。水道水以外を原水として使用する場合は、お客様相談窓口までお問い合わせください。

逆浸透膜について

本浄水器は3本目のフィルターに逆浸透膜を使用しています。

逆浸透膜とは、動植物の細胞膜がもつ自然の浄水機能（溶媒である純水は透過し、溶質である不純物は透過しない）に着目し、応用した技術です。逆浸透膜に水を通す際にポンプで圧力をかけ、水分子だけを絞り出し、不純物を多く含む残りの水を廃棄水として処理します。そのため、逆浸透膜フィルター通水後の水は必ず浄水とともに廃棄水が生成される旨をご了承ください。

また、本浄水器はフィルターを長持ちさせるオートフラッシング（フィルター自動洗浄）機能を搭載しております。

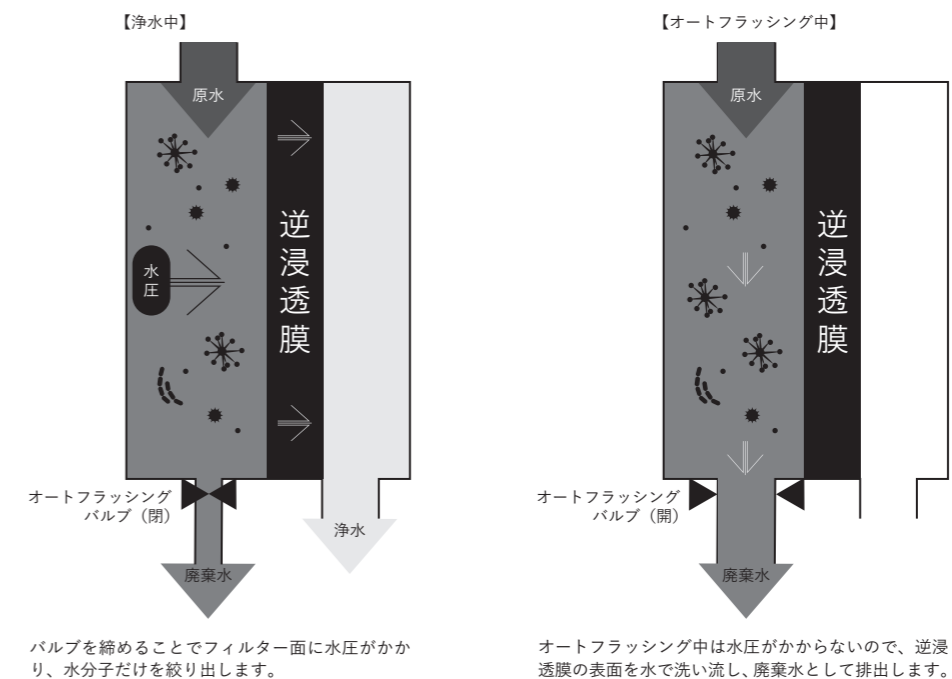





安全上のご注意

ご使用前に「安全上のご注意」をよくお読みいただき、必ずお守りくださいますようお願いいたします。

ここに示した内容は、安全に関する重大な内容を記載していますので必ずお守りください。

人への危害や財産への損害を未然に防ぐため、下記のような警告・注意表示、図記号や用語を用いて説明をしています。本文をお読みいただき、意味をよく理解して正しくご使用ください。

表示の分類

| この表示を無視して誤った取り扱い方をすると、怪我や事故、火災など甚大な被害になることがあります。十分にご注意ください。 | |
|---|---|
| 危害・損害の程度別に、2つの区分けで表示しています。 | 危害・損害の種類別に、3つの区分けで表示しています。 |
|  警告 死亡または重傷を負う恐れのある内容です。 |  △記号は、注意事項を示しています。 |
|  注意 障害(*2)を負う恐れ、または物的損害(*3)が発生する恐れのある内容です。 |  ⊘記号は、禁止事項を示しています。 |
| |  ●記号は、厳守事項を示しています。 |

*2: 治療に入院や長期の通院を要さない、体調不良などを指します。

*3: 家屋・家財及びペット・家畜に関わる拡大損害を指します。







図記号の種類

| △記号の種類：注意事項 | | | | | |
|--|--|---|--|---|---|
|  注意 |  発火注意 |  感電注意 |  衛生注意 |  指の怪我に注意 |  電源プラグ取扱注意 |
| 基本 | | | | | |
| ⊘記号の種類：禁止事項 | | | | | |
|  禁止 |  分解禁止 |  火気禁止 |  接触禁止 | | |
| 基本 | | | | | |
| ●記号の種類：厳守事項 | | | | | |
|  厳守 |  電源プラグを抜く |  貯水タンクの水を捨てる | | | |
| 基本 | | | | | |

警告

| | | | |
|---|---|---|--|
|  注意 | 廃棄水は、飲料水・生活用水等を含むすべてに使用しないでください。 有害物質等が濃縮された不純物を多く含んだ水ですので、廃棄してください。 |  電源プラグ取扱注意 | 電源プラグは根元まで差し込んでください。 トラッキングによる発煙・発火や火災の原因となります。 |
|  注意 | 浄水後の水は、早めにご使用ください。 別容器に移した水は冷蔵庫で保存し、2～3日以内に消費してください。(塩素も除去するため) |  電源プラグ取扱注意 | 電源プラグのホコリは、定期的に乾いた布で拭き取ってください。 トラッキングによる発煙・発火や火災の原因となります。 |
|  感電注意 | ぬれた手で電源プラグを抜き差ししないでください。 感電の原因となります。 |  電源プラグ取扱注意 | 差込口の緩いコンセントは使用しないでください。 接触不良による発煙・発火、火災の原因となります。 |
|  発火注意 | 電源電圧 (AC100V) 以外の電圧で使用しないでください。 故障や発煙・発火、火災の原因となります。 |  電源プラグ取扱注意 | 電源プラグを抜くときは、必ずコードではなく電源プラグを持って抜いてください。 断線による発熱・発火、火災の原因となります。 |
|  電源プラグ取扱注意 | 電源プラグやコードに負荷をかけたり、加工をしたりしないでください。 感電や発煙・発火、火災の原因となります。 |  電源プラグを抜く | 浄水器本体の異常・故障が発生した場合は、直ちに使用中止し、電源プラグを抜いてください。 |

注意

| | | | |
|---|---|---|---|
|  禁止 | 40°C以上の温水、水圧が0.4MPa以上の水を通水しないでください。 故障の原因となります。 |  厳守 | 稼働時は必ず分岐水栓コックが開いていることを確認してください。 分岐水栓コックを閉めたまま電源を入れると、ブースターポンプが空回りし、発熱して危険です。 |
|  禁止 | 雷天時は電源プラグを抜き、浄水器を使用しないでください。 雷サージ(異常電圧)により、故障の恐れがあります。 |  厳守 | 小動物への飲料水とする場合、使用後約3ヶ月経過ののちお与えください。 使い始めは浄水のアルカリ度が高くなる場合があります。 |
|  禁止 | 飲用基準に適合した上水道水以外を原水に使用しないでください。 フィルターの早期交換・故障の原因となります。 |  厳守 | 定期的なフィルター交換を必ず行ってください。 フィルターの目詰まりにより、水質の低下、流量の低下につながる恐れがあります。「ろ材の種類と交換時期の目安 (p.11)」を参照し、定期的に交換してください。(電気系統および浄水器本体の故障につながる恐れがあります) |
|  禁止 | 排水口は塞がないでください。 故障の原因となります。 | | |
|  分解禁止 | お客様ご自身で分解・修理はしないでください。 故障や怪我の原因となります。 |  貯水タンクの水を捨てる | 長期間使用しない(断水や停電、旅行、出張等)場合、電源プラグを抜き、分岐水栓コックを閉め、貯水タンク内の水を捨ててください。 造水を再開する場合は「造水方法の手順 (p.10)」に従い、ご使用ください。 |
|  電源プラグを抜く | 浄水器を移動する時は電源プラグを抜いてから移動してください。 故障の原因となります。 |  貯水タンクの水を捨てる | 長期間使用しないまま貯水タンクに水が残っている場合、水質が低下している恐れがあります。 貯水タンク内の水を捨て、「貯水タンク内のお手入れ (p.11)」に従い、お手入れ後にご使用ください。 |
|  電源プラグ取扱注意 | 不必要に電源プラグを抜き差ししないでください。 電源プラグの抜き差しを繰り返すと、アダプタ内のヒューズが切れてしまう場合があります。 | | |

各部の名称

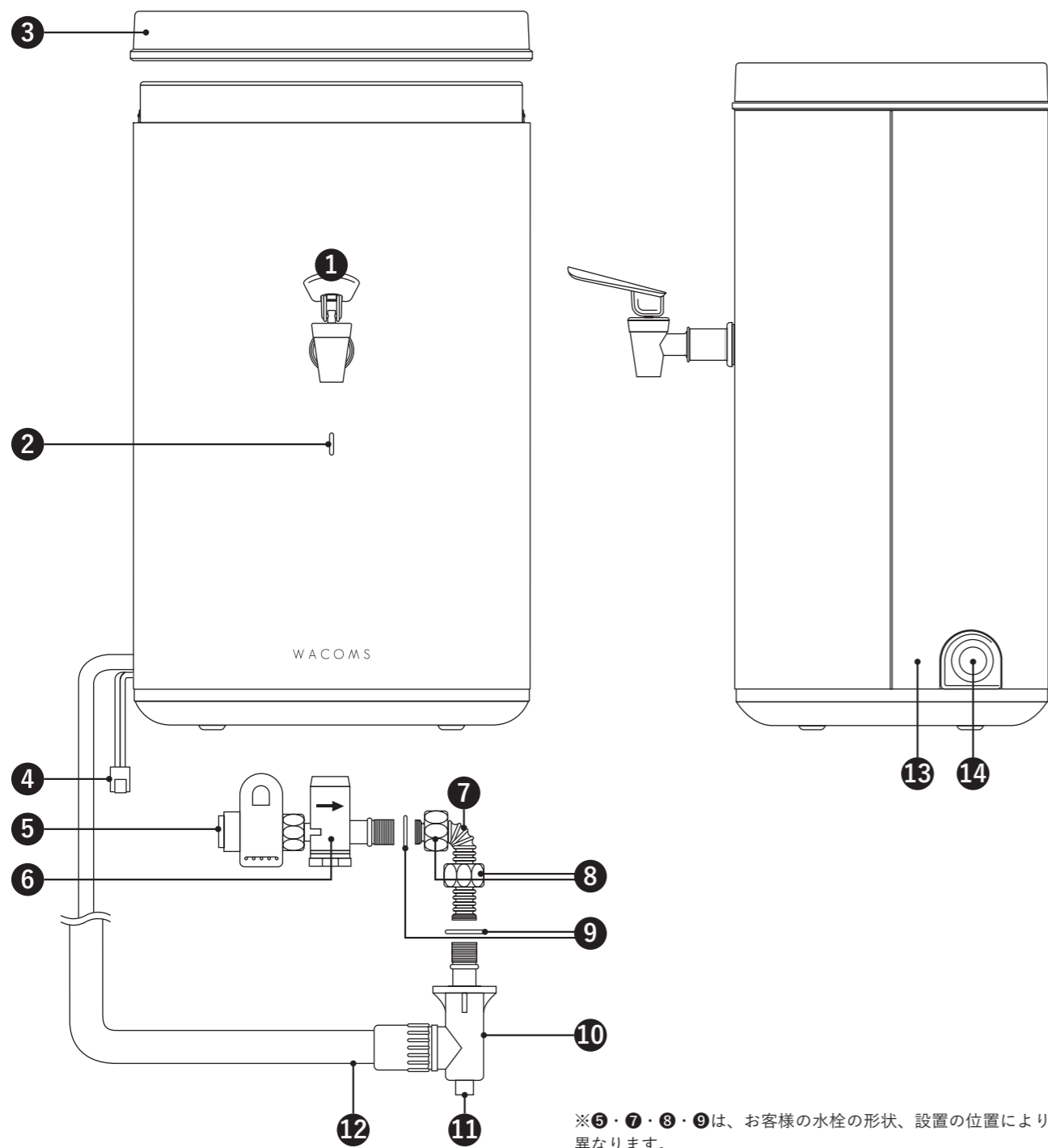

※6・7・8・9は、お客様の水栓の形状、設置の位置により異なります。

- | | |
|-----------------|-----------------------|
| 1 蛇口 | 8 フレキ用 13 φ フレキ管ナット ※ |
| 2 LED (造水動作) 表示 | 9 ユニオンパッキン ※ |
| 3 フタ | 10 カプラー |
| 4 本体電源入力コネクタ | 11 排水口 |
| 5 分岐水栓コック ※ | 12 給排水ホース |
| 6 減圧弁 | 13 背面カバー |
| 7 フレキ管 ※ | 14 グロメット |

各部の名称

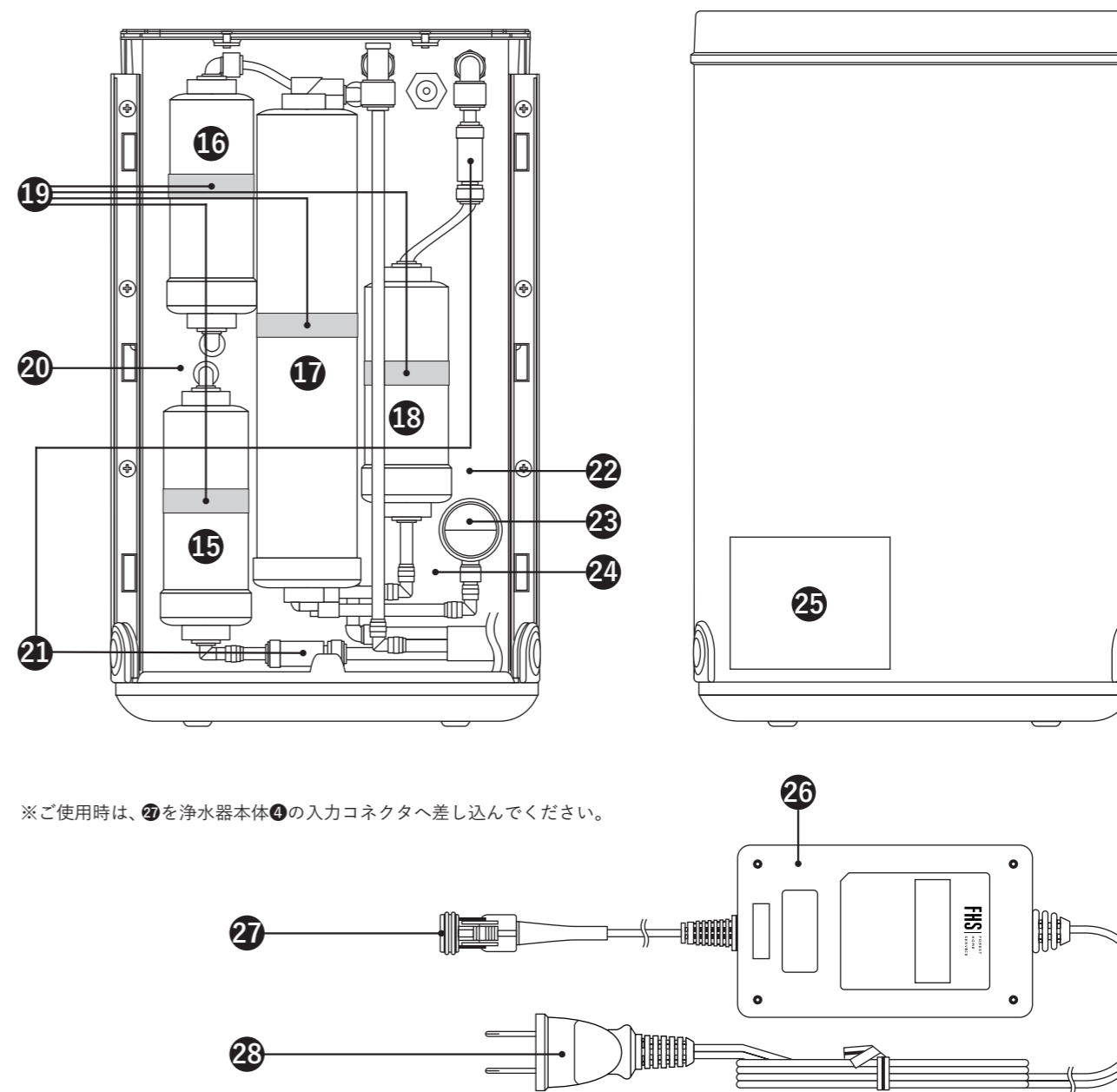

※ご使用時は、27を浄水器本体4の入力コネクタへ差し込んでください。

- | | |
|----------------------|-------------------------|
| 15 プレカーボンフィルター | 22 オートフラッシング (仕切り板奥に設置) |
| 16 セディメントフィルター | 23 ストレーナー |
| 17 メンブレンフィルター (逆浸透膜) | 24 ブースターポンプ (仕切り板奥に設置) |
| 18 ミネマリンフィルター | 25 製品シール |
| 19 固定ホルダー | 26 ACアダプタ |
| 20 電磁弁 (仕切り板奥に設置) | 27 ACアダプタ電源出力コネクタ |
| 21 逆止弁 | 28 ACコンセント (電源) プラグ |

各部の名称

天面

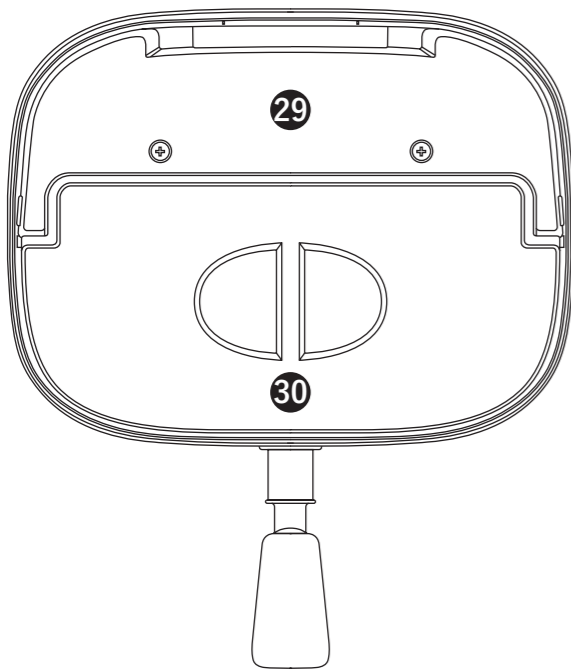

底面

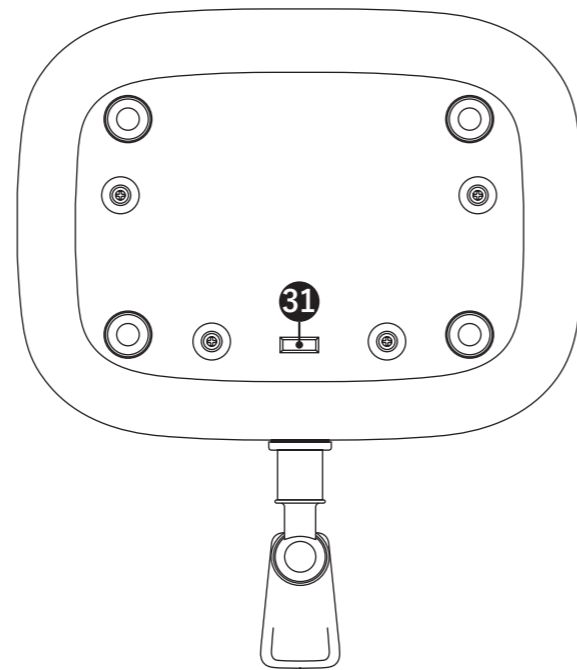

天面 (フタなし)

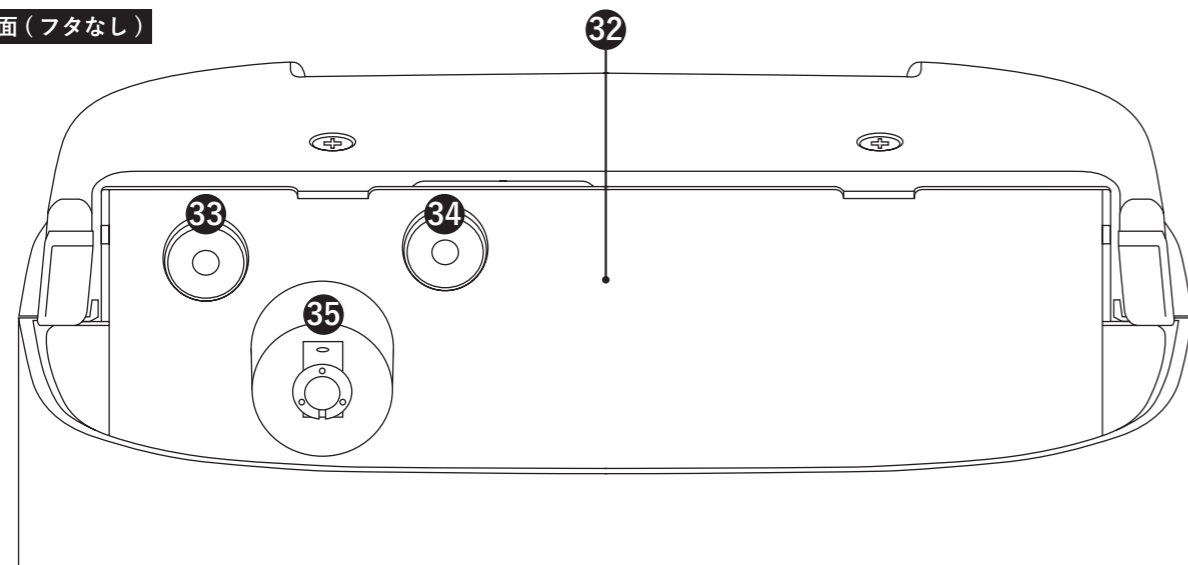

- 29 上面カバー
- 30 貯水タンク上フタ
- 31 水切り口
- 32 貯水タンク
- 33 造水口 (銀線入)
- 34 オーバーフロー水出口
- 35 フロートスイッチ

取り付け・設置上のご注意

本浄水器は水道の蛇口から直接取水することはできませんので、必ず分岐水栓を取り付けてください。

取り付けは水漏れ等の恐れがあるのでご購入の販売店、設置業者もしくはお客様相談窓口へ工事 (有償) をご依頼ください。

また、水栓の形状によっては特殊な工事を施工するための費用が別途必要となることがあります。

注意



下記のような場所には設置しないでください。(変色・変形・故障に繋がります。)

- コンロ・ガスレンジなどの火器に接する場所
- 電子レンジやテレビなどの家電製品に接する場所
- 浴室などの湿気の多い場所
- 本体内の水が凍結するような場所
- 直射日光の当たる場所



設置位置には十分ご注意ください。

- 貯水タンクから水が溢れないよう、カプラーを蛇口の吐水口より 5cm 以上低く設置してください。※図 1 参照
- カプラーが万一外れてもフレキ管内の水が溢れないよう、シンク内にカプラーを設置してください。
- 新しいカプラーは水ハネが激しい場合があります。付属の排水チューブをシンクの底よりも少し上の位置で適切な長さに切り、排水口に挿してご使用ください。
- AC アダプタは、水がかかるような場所に設置しないでください。
- 本体は必ず平らな場所に設置してください。
- 3P チューブを巻いて束ねる場合、フタの銀色のリングより低い位置になるようにしてください。

図 1

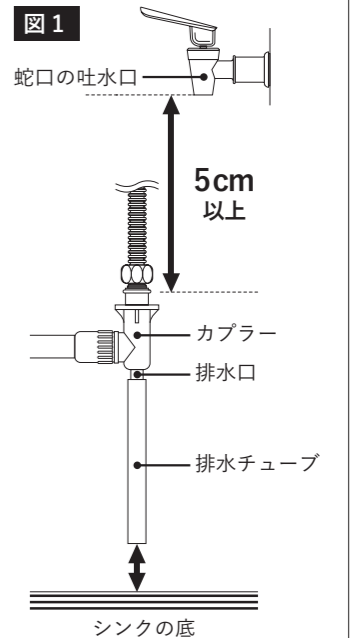

蛇口レバー使用上のご注意

蛇口レバーを押しても起こしても蛇口から水は出ますが、蛇口レバーのデザインの都合上、本体側に蛇口レバーを起こしすぎると蛇口レバーが本体に接触します。また、蛇口レバーを正位置から 180 度回転させた状態で蛇口レバーを押しても、内パネの影響で本体に勢よく接触します。

接触により、本体と蛇口レバーの双方に傷が付く恐れがありますのでご注意ください。

また、蛇口レバー下の留め具部分のゆるみにより水漏れが発生する場合があります。ゆるんでいる場合は時計回りにまわして閉めてください。

蛇口レバーを押す場合

問題ありません。

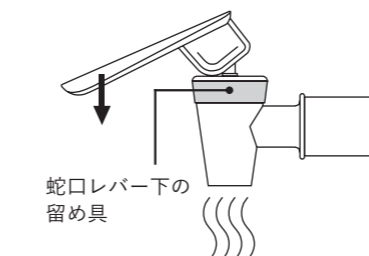

蛇口レバーを起こす場合

起こしすぎると本体に接触します。

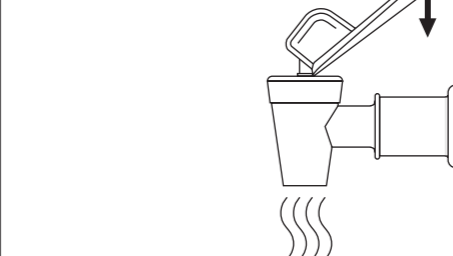

万一、蛇口レバーを起こした状態で 180 度回転させた場合、戻す方向により、蛇口レバーが勢よく本体に接触する可能性があります。

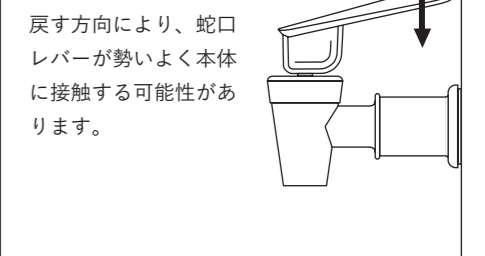

造水方法の手順

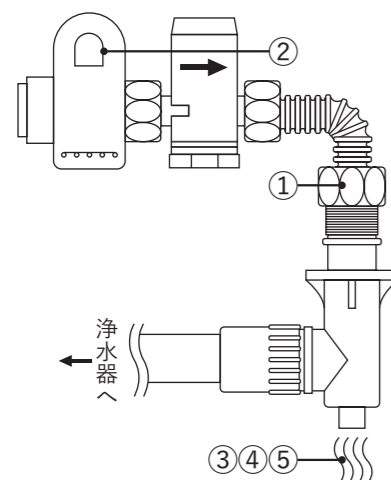

- ① フレキ管とカプラーがしっかり取り付けられているかご確認ください。
 - ② 分岐水栓コックを開いて、浄水器の電源を入れてください。
 - ③ フィルターの自動洗浄が始まり、しばらく排水口からフィルターを洗浄した水が勢いよく出ます。
 - ④ 洗浄後しばらく、排水口から廃棄水が出ます。
 - ⑤ 使い始めの時には、排水口から出てくる水が白く濁って見えますが、フィルター内の空気がすべて抜けると透明な水となって排水されます。
- 以上で、完了です。

注意



- 一番最初に貯水タンクに溜まった水は使用せず、廃棄してください。
(長期間使用しなかった場合も同様です)

LED (造水動作) 表示パターン

LEDの点滅・点灯パターンにより、貯水タンク内の水の残量をお知らせしています。以下の表をご参考ください。また、省エネのため満水の点灯表示から3分後に自動消灯します。

| 造水中 (満水未満) | 造水完了 (満水) | 造水完了 (満水) から3分後 |
|------------|-----------|-----------------|
| 点滅 | 点灯 | 消灯 |

点検とお手入れ方法

日常の点検・お手入れ

|| オートフラッシング機能 (フィルター自動洗浄機能)

本浄水器は、オートフラッシング機能を標準搭載しています。
※オートフラッシング機能とは、浄水開始時に逆浸透膜フィルター内の不純物を勢いよく水で洗い流す機能です。

|| 浄水器外側のお手入れ

清潔な布やキッチンペーパーを使用して拭いてください。



使用しないでください。
シンナー／ベンジン／クリーナー／クレンザー

定期点検・お手入れ

|| フィルター交換

- 本機は、浄水能力を維持するため、定期的なフィルター交換を必要とします。
- 本機は、浄水 + ミネラル添加のため、4本のフィルターを搭載しております。それぞれ交換時期が異なりますので、下記の表「ろ材の種類と交換時期の目安」を参考に適宜交換をお願いいたします。

●ろ材の種類と交換時期の目安

| プレカーボンフィルター (第1段階: 活性炭) | セディメントフィルター (第2段階: 不織布) | メンブレンフィルター (第3段階: 逆浸透膜) | ミネラルフィルター (第4段階: 活性炭 + ミネラル添加) |
|----------------------------|----------------------------|----------------------------|-----------------------------------|
| 1年 | 1年 | 4年 | 1年 |

※フィルターの交換時期は、原水の水質・水圧・水温およびご使用水量によって大幅に変わることがあります。
※交換時期の目安を過ぎたまま使い続けると、フィルターが目詰まりにより、水質の低下、造水量の低下につながる恐れがあります。(電気系統およびポンプ等の機器の故障につながる恐れがあります)
※交換用フィルターのご購入の際は、ご購入された販売店やお客様相談窓口にお問い合わせいただくか、WACOMS サービスページよりお問い合わせください。(URL: <https://wacoms.jp>)
※交換方法に関しては、交換用フィルターご購入時に同梱の「フィルター交換手順マニュアル」をご参照ください。

|| その他消耗部品の交換

本浄水器内に使用されているチューブや部品は、ご使用の環境や原水の状況、ご使用年数により交換・メンテナンスが必要な場合があります。製品に異常が発生した場合は弊社指定サービス窓口までご連絡ください。

|| 貯水タンク内のお手入れ ※1ヵ月に1回以上推奨

- ① 浄水器の電源を抜いてください。
- ② 浄水器で浄水した水で数回すすいだペットボトル等の清潔な空容器に貯水タンク内の水を入れ、貯水タンクを空にしてください。(この水は、③と④にて使用します)
- ③ ②の水もしくは「微酸性次亜塩素酸 除菌消臭水 ピュアクリン」(弊社取扱製品)をキッチンペーパーに染み込ませてよく拭いてください。
※お酢を②の水で10倍希釈した水でも清掃は可能ですが、安心・安全なお手入れをするなら、「微酸性次亜塩素酸 除菌消臭水 ピュアクリン」(弊社取扱製品)の使用を推奨いたします。
※貯水タンク内部に茶色いものが付着することがございますが、ミネラル成分が結晶化したものになりますので水質に問題はございません。
- ④ ②の水で貯水タンク内を数回すすいでください。
- ⑤ 浄水器の電源を入れてください。
- ⑥ 貯水タンクを一旦満水にしてから、貯水タンク内の水をすべて捨ててください。
※お酢を10倍希釈した水を使用した場合、お酢の匂い取りが必要になることがあります。
- ⑦ 以上で、完了です。再度、貯水タンク内に溜めた水からご使用ください。



使用しないでください。
アルコール (ひび割れ・変色の原因となります)

注意



- 貯水タンク内のお手入れ前は、手をよく洗う等、衛生面にお気を付けてください。
- 貯水タンク内の洗浄にはキッチンペーパーをご使用ください。スポンジや布巾は雑菌が多く付着している場合があります。タンク内に雑菌が入る恐れがあります。

故障かな?と思ったら

故障や異常を感じた時は、まず以下3項目を順番に確認・実行してください。

- ① 浄水器の電源が入っているか確認してください。(ブレーカーは落ちていないか等)
- ② 分岐水栓コックを一度閉めてから、全開まで開けてください。
- ③ 分岐水栓コックを開いたまま電源プラグを抜き、もう一度差し込んでください。

上記項目を確認・実行しても改善されない場合、下記の事項が考えられます。
電源プラグを抜き、分岐水栓コックを閉め、ご購入の販売店、設置業者へご連絡ください。

| | 現象 | 考えられる原因 | 処置方法 |
|----|-------------------------|---|---|
| 1 | 動作しない | フィルターの目詰まりによるプースターポンプの過度な加圧や劣化、電源プラグの抜き差しの繰り返しによるACアダプタのヒューズ切れ、ACアダプタの故障が考えられます。 | フィルター、プースターポンプ、ACアダプタ等の交換が必要になる場合があります。 |
| 2 | 造水されない/ 造水量が大きく減ってきた | 1) フィルターの目詰まりが考えられます。 2) フィルターの目詰まりによるプースターポンプの故障が考えられます。 ※フィルターが目詰まりしている状態で使い続けると、プースターポンプへの過負荷、水質の低下、流量の低下等の原因となる恐れがあります。 3) 減圧弁の目詰まりが考えられます。 4) 水温の低下が考えられます。水温が下がるほど造水量は減ります。 | 1) フィルターの交換が必要になる場合があります。 2) フィルター、プースターポンプの交換が必要になる場合があります。 3) 減圧弁の交換が必要になる場合があります。 ※原水の影響による減圧弁内のパネやパッキンの劣化が考えられます。 4) 水温に関する対処法はありません。 |
| 3 | カプラーからの水漏れ | 1) カプラー内部のパッキンの劣化が考えられます。 2) カプラーと給排水ホースからの水漏れの場合は、カプラーおよびホース内のチューブの劣化が考えられます。 | 1) カプラーの交換が必要になる場合があります。 2) カプラー、給排水ホースの交換が必要になる場合があります。 |
| 4 | 本体からの水漏れ | 1) フィルターの目詰まりが考えられます。 2) 本体内部の継手やチューブの劣化が考えられます。 3) プースターポンプの故障が考えられます。 | 1) フィルターの交換が必要になる場合があります。 2) 継手、チューブの交換が必要になる場合があります。 3) プースターポンプの交換が必要になる場合があります。 |
| 5 | 蛇口レバー取り付け部からの水漏れ | 蛇口レバー取り付け部のパッキンの劣化が考えられます。 | 蛇口本体の交換が必要になる場合があります。 |
| 6 | 蛇口レバーからの水漏れ | 1) 蛇口レバーの劣化が考えられます。 2) 蛇口レバー下の留め具のゆるみが考えられます。 | 1) 蛇口レバーの交換が必要になる場合があります。 2) 「蛇口レバー使用上のご注意 (p.9)」を参照し、留め具を時計回りに閉めてください。 |
| 7 | 貯水タンクが満水後も造水する | 1) フロートスイッチの故障(センサーが作動しない)が考えられます。 2) 電磁弁の故障が考えられます。 ※電磁弁が閉まらない、電磁弁に物が詰まっている可能性も考えられます。 | 1) フロートスイッチの交換が必要になる場合があります。 2) 電磁弁の交換が必要になる場合があります。 |
| 8 | 貯水タンクが満水後も排水が止まらない | 1) 何らかの原因により電磁弁が正常に閉まっていない状態か、水圧が高すぎる場合が考えられます。 2) フロートスイッチの故障が考えられます。 | 1) 電磁弁・減圧弁の交換が必要になる場合があります。 2) フロートスイッチの交換が必要になる場合があります。 |
| 9 | 造水前に排水が出る | オートフラッシング機能(フィルター自動洗浄機能)により、しばらくは廃棄水が出ます。 | 満水後しばらくは廃棄水が出ます。ただし、満水後10分以上経過しても廃棄水が止まらない場合、電磁弁の異常が考えられます。ご購入の販売店もしくは弊社までメンテナンスをご依頼ください。 |
| 10 | 浄水後の水が臭う | 本浄水器周辺でご使用になられたニラ、ニンニク、アロマキャンドル、お香、香水等の強い匂いが貯水タンクに移ることがごく稀にあります。 | 貯水タンク内へのおい移りが発生した場合、「貯水タンク内のお手入れ (p.11)」に従い、お手入れ後にご使用ください。 換気、空気清浄機等で日常的に空気環境を整えておくことをおすすめいたします。 |

※9～10は、処置方法を確認・実行いただき、なお現象が改善されない場合はご購入の販売店、設置業者もしくは弊社指定サービス窓口へご連絡ください。

製品仕様

※故障の恐れがありますので、40℃以上の温水、水圧が0.4MPa以上の水を通水しないでください。

| | |
|------------|--|
| 機種名 | WACOMS TRUST |
| 型名 | ワコムスカウントートップ型家庭用浄水器 |
| 型式 | WS300-C1 |
| サイズ | 幅約251mm × 奥行約193mm (ハンドル含約298mm) × 高さ約411mm |
| 重量 | 約8.5kg (出荷時)、約11.5kg (満水時) |
| 材料の種類 | 本体: AS樹脂、ホース: ポリエチレン |
| ろ材の種類 | 1) 活性炭、2) 不織布、3) 逆浸透膜、4) 活性炭 + ミネラル添加 |
| ろ材の交換時期の目安 | 1) 1年、2) 1年、3) 4年、4) 1年 |
| ろ過流量 *1 | 約0.19リットル/分 |
| 回収率 | 37% |
| 貯水タンク容量 | 3リットル (満水まで約15分 *1) |
| 定格電源 | AC100V 50/60Hz |
| 消費電力 | 約18W (ACアダプタ使用時) |
| 動力源 | プースターポンプ |
| 許容給水温度 | 4～40℃ |
| 使用水道圧範囲 | 0.1～0.4MPa |
| 自動給水装置 | フロート方式 |
| 浄水能力 | 遊離残留塩素除去 (除去率80%) *1、 硝酸態窒素及び亜硝酸態窒素除去性能 (除去率99%)、 ひ素 (五価) 除去性能 (除去率98%) *2 |
| 付属品 | 取扱説明書、ACアダプタ、減圧弁、排水チューブ、ミニスパナ |

*1: JIS S 3201 試験結果、水温: 20℃±3 の場合の数字です。

*2: JIS S 3242 試験を参考にした試験結果より

使用上のご注意

- 飲用基準に適合した上水道水以外を原水に使用しないでください。
- ろ材の交換時期の目安は使用水量、水質、水圧によりそれぞれ異なります。
- 40℃以上の温水を通さないでください。
- 浄水後の水はできるだけ早くご使用ください。
- 長時間使用しないまま貯水タンク内に水が残っている場合、貯水タンク内の水を捨て、お手入れ後にご使用ください。
- 設置される場所の状況により、グロメットやカプラー等が変色する可能性があります。また、経年による変色等もあります。
- 凍結の恐れのある場所に設置する場合、内部を凍結させないよう凍結予防処置を施してください。
- 仔犬や仔猫などの小動物に浄水を与える場合は設置後3ヶ月程度使用してからとしてください。
また、熱帯魚等の水槽等の飲用水以外への使用はお控えください。
- 逆浸透膜は特殊ろ材なので次にご注意ください。

- ・ 浄水として得られた水の残りは廃棄水として排水されます。(浄水回収率は回収率に表示)
- ・ 廃棄水は飲料水・生活用水等に使用しないでください。
- ・ 加圧ポンプを使用するため、電気を使用します。濡れた手で電源プラグに触らないでください。
感電の恐れがあります。
- ・ 貯水タンクは衛生性にご注意ください。

保証・アフターサービス

保証について

本製品を取扱説明書の通りに正しくご使用いただけなかった場合の製品の破損、故障、事故等につきまして、弊社は一切の責任を負いかねます。あらかじめご了承ください。

【保証期間中のときは】

- 保証期間中に本製品を取扱説明書の通りに正しく使用したにも関わらず故障・破損等により作動しなくなった場合、保証書の規定に従い、無償修理をさせていただきます。ただし、離島または離島に準ずる遠隔地へ出張修理を行う場合の出張に要する実費は有償となります。

【保証期間を過ぎているときは】

- 有償にて修理やメンテナンスを承ります。ご依頼をされる場合は、本書（印欄に記入のない場合は納品書または購入明細書）をご用意の上、ご購入の販売店、設置業者もしくはお客様相談窓口までご連絡ください。

保証期間について

- 製品取付日より1年間です。
- 保証期間中の無償修理は、本製品の浄水器本体のみとさせていただきます。
- 本製品に改造や加工などを行った場合は、その時点で保証期間が終了となります。また、修理をお断りする場合がございますのでご注意ください。

移設する場合について

- 増改築などのために浄水器を移設する場合は、水道に関する専門知識と技能が必要となります。ご購入の販売店、設置業者もしくはお客様相談窓口にご依頼ください。
- 移設に伴う費用は保証期間内でも有償となります。

アフターサービス（点検・修理等）を依頼する前に

- 故障や不具合をご相談される場合、お手元に本書（印欄に記入のない場合は納品書または購入明細書）をご用意の上、ご購入の販売店、設置業者もしくはお客様相談窓口までご連絡ください。

ご質問・お問い合わせについて

商品に関するご質問・お問い合わせに関しては、お客様相談窓口までご連絡ください。

注意



● お客様ご自身での分解・修理はしないでください。大変危険ですので、何かありましたらまずご購入の販売店、設置業者もしくはお客様相談窓口までご相談ください。

WACOMS
WATER WELL-CARE TECHNOLOGIES

保証書

本書は、本書記載内容で無償修理を行うことをお約束するものです。保証期間中に故障・破損等が発生した場合は、本書をご提示の上、ご購入の販売店、設置業者、もしくはお客様相談窓口まで修理をご依頼ください。

| | | | | |
|------|-------------------------|---|-------------|-------|
| 機種名 | WACOMS TRUST | ※ | おなまえ | 様 |
| 型名 | カウンタートップ型 家庭用浄水器 | ※ | お客様 | おとこ 様 |
| 型式 | WS300-C1 | ※ | 取付店/ 販売店 | |
| 保証期間 | 製品取付日から1年間 (浄水器本体のみ) | ※ | 取付日 | 年 月 日 |

※印欄に記入がない場合、あるいは購入・支払いを証明するものがない場合は、有償修理となります。ただし、納品書または購入明細書をご提示いただければ印欄に記入がない場合でも無償修理をさせていただきます。本書と合わせて大切に保管してください。

- 本製品は本書の内容に従って保証されています。本書をお受け取りになるときは、取付日、取付店（または販売店）名、製造番号が記入してあることをご確認ください。
- 転居、ご贈答品等でご購入の販売店に修理を依頼できない場合は、お客様相談窓口までご連絡ください。
- 本書は、日本国内においてのみ有効です。
- 本書は、再発行いたしませんので大切に保管してください。
- 保証期間中であっても以下の場合は、保証の範囲外とさせていただきます。
 - 40℃以上の温水を通水した場合
 - 0.4MPa以上の水圧で使用した場合
 - 弊社指定のサービスマン以外が修理、分解、改造をした場合
 - 上水道以外の水や、ご近所での工事等による赤水などの飲料水として不適な水を通水した場合
 - 海外の上水道で使用した場合
 - 故障・不具合の原因が本製品以外の機器にある場合（水道管設備の異物混入等も含む）
 - お客様ご自身が浄水器本体を取り付けられた場合
 - お買上後の取付場所の移設、輸送、落下などによる故障および損傷
 - 日常・定期的なお手入れの不備による汚れ、サビ、カビ、詰まりなどの不具合
 - ACアダプタや電装品に水がかかり生じた故障（この場合、危険ですので、電源を抜いて使用を中止し、ご購入の販売店、設置業者もしくはお客様相談窓口へご連絡ください）
 - 衝撃、加圧、加熱等の外部要因による故障および損傷
 - 凍結による故障および損傷
 - 犬・猫・鳥・鼠などの小動物などの行為や虫などの侵入に起因する故障および損傷
 - 火災、地震、風水害、落雷、その他の天災地変、公害、塩害、異常電圧や指定外の電圧使用等による故障および損傷
 - 一般家庭用以外（車両・船舶への搭載等目的外使用）に使用された場合の故障および損傷
 - 取扱説明書に記載の注意事項に反するお取り扱いによる故障および損傷
 - 浄水器本体からの水漏れ等により発生した二次被害
 - 商業施設など使用回数の多い場所に設置された場合の摩耗劣化による不具合
 - 離島または離島に準ずる遠隔地へ出張修理を行う場合の出張に要する実費
 - 経年劣化による外装劣化の場合
 - 消耗部品・消耗品の修理・交換により生じた修理・交換箇所以外の不具合
 - 消耗部品、消耗品（フィルター）

【保証書が不十分である場合】

- 保証書に取付日、取付店（または販売店）名、製造番号の記入のない場合
- 保証書の字句を書き換えられた場合
- 保証書のご提示のない場合

この保証書は、本書に明示した期間、条件のもとにおいて無償修理をお約束するものです。従って、この保証書によって、お客様の法律上の権利を制限するものではありません。保証期間経過後の修理等についてご不明の場合は、ご購入の販売店、設置業者もしくはお客様相談窓口までご連絡ください。

株式会社フォレストホームサービス

〒601-8141 京都府京都市南区上鳥羽卯ノ花70-1 TEL: 0800-170-4010

製造番号シール貼付